



SIGNER AG

Metallverarbeitung
VON A-Z



Bringt Ordnung
in Ihren Weinkeller
und schont
Ihren Rücken:



Das universelle

Bordeaux-Kisten- & Weinflaschen-Gestell

für den anspruchsvollen Weinfreund

Bordeaux-Kisten- & Weinflaschen-Gestell

Für Sammler und Geniesser, die ihre wertvollen Bordeaux-Weine gerne in den Originalkisten lagern, diese aber ungern umstapeln, um eine bestimmte Flasche zu holen, haben wir das universelle Bordeaux-Kisten- und Weinflaschen-Gestell entwickelt. Damit ist nun Schluss mit Rückenschmerzen vom mühseligen Kistenumstapeln, und Sie haben den Überblick über Ihre Weine und Zugriff auf jede einzelne Flasche.

Das neue Weinkistengestell bietet Ihnen folgende Vorteile:

- 8 Bordeaux-Kisten lassen sich übereinander stapeln
- dabei sind Einblick und Zugriff in jede einzelne Kiste gewährleistet
- optional erhältliche Spezialtablare für Einzelflaschen erlauben den universellen Einsatz des Weingestells
- das stabile, korrosionsgeschützte Stahlgestell sorgt für sicheren Stand
- einfachste Montage / Demontage dank Stecksystem
- der modulare und kompakte Aufbau garantiert optimale Platzausnutzung
- das Gestell wächst mit Ihrer Weinsammlung und Ihren Bedürfnissen, denn es ist beliebig kombinier- und erweiterbar (Platzbedarf pro Erweiterungssatz: 381 mm)
- und im Konkurrenzvergleich ist es unübertroffen preisgünstig.

Basisgestell

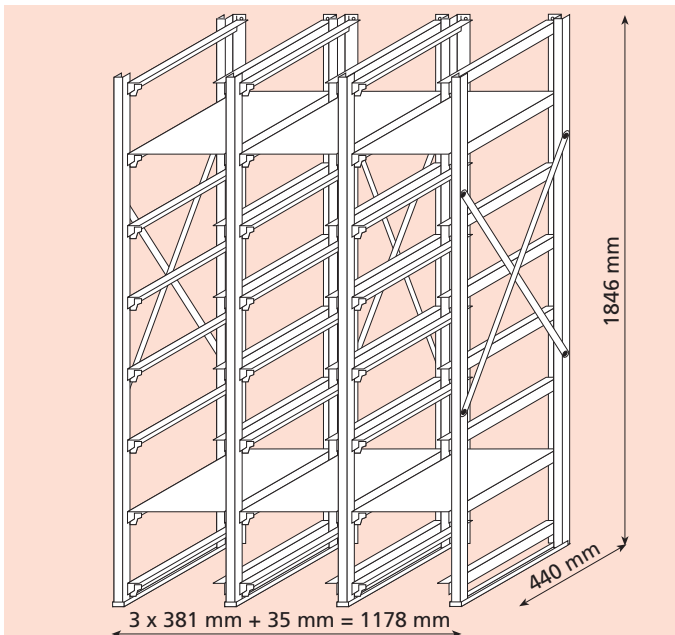

Basisgestell, bestehend aus 3 Gestelleinheiten für total 24 Bordeaux-Kisten:

- Seitenstützenpaar links
- Seitenstützenpaar rechts
- 2 Mittelstützenpaare
- 4 Fussplatten
- 3 Verstrebungskreuze
- 6 Verbindungstablare
- 18 Paar Tragwinkel
- Befestigungsset für Wandbefestigung

Art.-Nr. BG9600
Preis CHF 790.–

Erweiterungseinheiten/-elemente

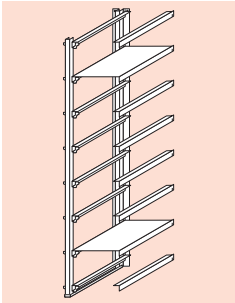

Erweiterungssatz
für 8 Kisten:
– 1 Mittelstützen-
paar + Fussplatte
– 2 Verbindungs-
tablare
– 6 Paar Trag-
winkel

Art.-Nr. BG9601
Preis CHF 260.–

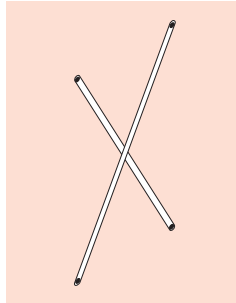

Verstrebungskreuz:
– 2 Streben
– 4 Schrauben
– 4 Muttern

Art.-Nr. BG9605
Preis CHF 19.–

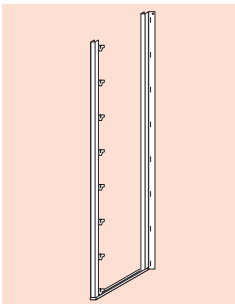

Seitenstützenpaar
links:
– vordere + hintere
Stütze
– Fussplatte

Art.-Nr. BG9602
Preis CHF 95.–

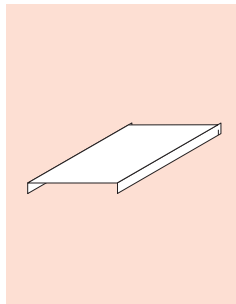

Verbindungstabl
(mindestens 2 pro
Gestelleinheit
→ Steifigkeit des
Gestells!)

Art.-Nr. BG9606
Preis CHF 30.–

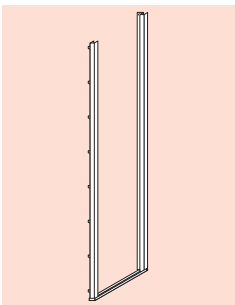

Seitenstützenpaar
rechts:
– vordere + hintere
Stütze
– Fussplatte

Art.-Nr. BG9603
Preis CHF 95.–

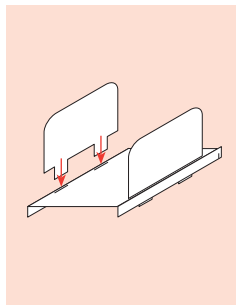

Flaschentabl:
– Spezialtabl
– 2 Seitenwände
(kann zur Gestell-
versteifung auch
anstelle von Ver-
bindungstabl
eingesetzt werden)

Art.-Nr. BG9607
Preis CHF 48.–

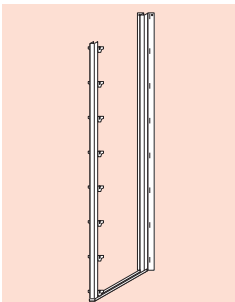

Mittelstützenpaar:
– vordere + hintere
Stütze
– Fussplatte

Art.-Nr. BG9604
Preis CHF 110.–

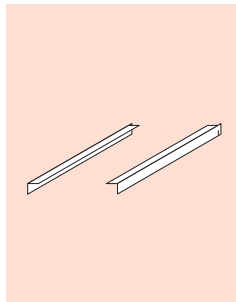

Tragwinkelpaar:
– je 1 Tragwinkel
links/rechts

Art.-Nr. BG9608
Preis CHF 19.–

Montageanleitung

- 1) Verbinden Sie die vordere und hintere linke Seitenstütze mittels Verstrebungskreuz. **Achtung: Befestigungsloch an hinterer Stütze (für Wandsicherung) muss oben sein!**

Stellen Sie den entstandenen Rahmen auf die Fussplatte und hängen Sie an der zweituntersten und an der zweitobersten Position je ein Verbindungstablare ein.

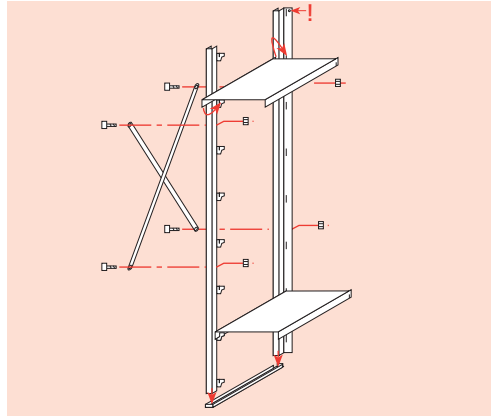

- 2) Setzen Sie nun an den Verbindungstablaren (Schritt 1) eine vordere und hintere Mittelstütze samt Fussplatte an, ergänzen diese wiederum mit zwei Verbindungstablaren usw., bis Sie zum Schluss die rechten Seitenstützen anbauen. Diese verbinden Sie wieder mit einem Verstrebungskreuz. Bei einem Dreiergestell sichern Sie zusätzlich die mittlere Gestelleinheit hinten mit einem Verstrebungskreuz (-> optimale Stabilität). Generell empfehlen wir, bei Erweiterungen jede zweite Gestelleinheit zu verstreben.

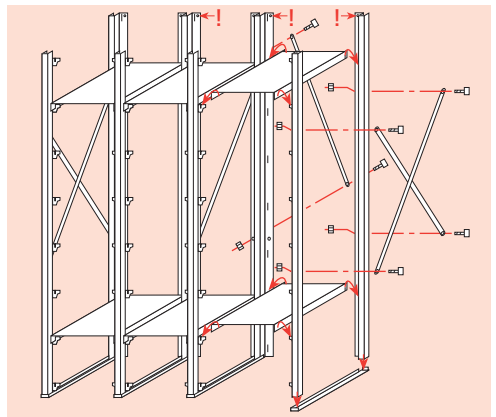

- 3) Sichern Sie nun das ganze Gestell, indem Sie es mittels Befestigungsset (2 Schrauben + Dübel) an der Wand anschrauben. Hängen Sie danach zur Fertigstellung Ihres Weinkastengestells alle Tragwinkel ein.

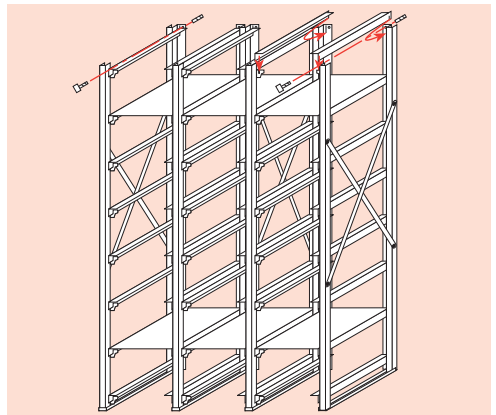

Allgemeine Hinweise:

- Tragwinkel lassen sich beliebig durch Verbindungs- oder Flaschentablare ersetzen.
- Pro Gestelleinheit braucht es jedoch mindestens 2 Tablare (Verbindungs- oder Flaschentablare), um dem Gestell die nötige Stabilität zu geben.
- Das Gestell ist zur Sicherung unbedingt an der Wand anzuschrauben!

Konditionen

- Lieferung gegen Rechnung,
zahlbar innert 30 Tagen rein netto.
 - Verpackung/Versandspesen zu Selbstkosten.
 - Alle Preise inkl. MWST.
- Bei Bestellwert ab
- CHF 1'500.- Lieferung franko Haus, inkl. Verpackung
 - CHF 5'000.- Konditionen auf Anfrage



SIGNER AG
Metallverarbeitung
VON A-Z

8586 Ennetaach-Erlen
Schweiz
Tel. 071 649 11 11
info@signerag.ch

Bestellung (bitte mailen an info@signerag.ch)

Menge	Art.-Nr.	Bezeichnung	Preis CHF	Total
_____	BG9600	Basisgestell	790.-	_____
_____	BG9601	Erweiterungssatz	260.-	_____
_____	BG9602	Seitenstützenpaar links	95.-	_____
_____	BG9603	Seitenstützenpaar rechts	95.-	_____
_____	BG9604	Mittelstützenpaar	110.-	_____
_____	BG9605	Verstrebungskreuz	19.-	_____
_____	BG9606	Verbindungsstablar	30.-	_____
_____	BG9607	Flaschentablar	48.-	_____
_____	BG9608	Tragwinkelpaar	19.-	_____
		Bestellwert total	CHF	_____

Absender:

Name Vorname

Adresse

PLZ/Ort Telefon

Datum Unterschrift