

Bringt Ambiente und Ordnung in Ihren Weinkeller:

Das universelle

## «Degu»-Gestell für Bordeaux-Kisten & Weinflaschen

für den Aufbau von praktischen Degustationstischen und -theken

Das universelle und praktische «Degu»-Gestell weist die selben Konstruktionsmerkmale wie unser bekanntes Bordeaux-Kisten- & Weinflaschen-Gestell auf und bietet entsprechend die gleichen überzeugenden Vorteile.

Seine nur halb so grosse Bauhöhe erlaubt es jedoch, gleichzeitig auch als Untergestell für Tische (z.B. 2 Basisgestelle «Degu» – Rücken an Rücken montiert – mit Tischblatt) oder für Theken (z.B. 1 Basisgestell «Degu» + beliebige Erweiterungssätze «Degu» + Tischblatt in entsprechender Grösse) zu dienen. Grundsätzlich sind dabei beliebige Kombinationen möglich.

Die Tischplatten werden nach Ihren individuellen Wünschen gefertigt – verlangen Sie unsere Offerte.

Verbindungs- und Flaschentablare, Tragwinkel und Verstrebungskreuz sind kompatibel zu beiden Gestellen. Die Montage des «Degu»-Gestells erfolgt ebenfalls nach dem bekannten Schema. Details entnehmen Sie bitte unserem Hauptprospekt.



**SIGNER AG**  
Metallverarbeitung  
VOM A-Z

8586 Ennetaach-Erlen  
Schweiz  
Tel. 071 649 11 11  
info@signerag.ch

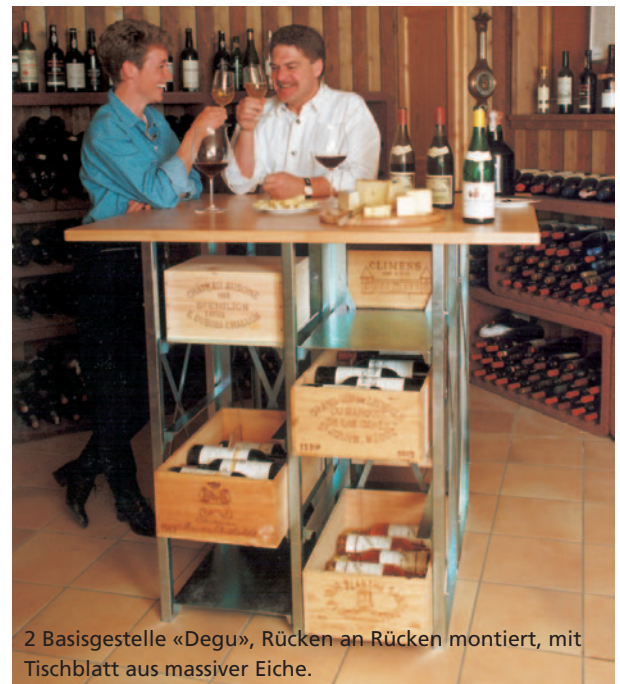

2 Basisgestelle «Degu», Rücken an Rücken montiert, mit Tischblatt aus massiver Eiche.

### Basisgestell «Degu»

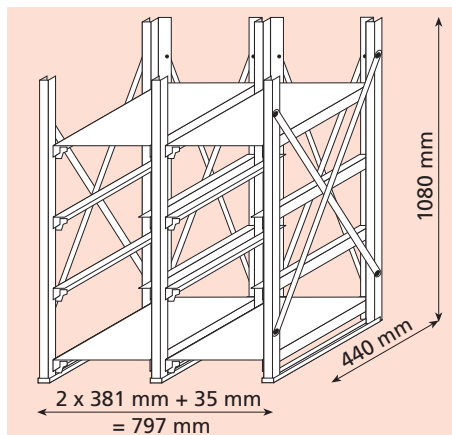

Basisgestell «Degu», bestehend aus 2 Gestelleinheiten für total 8 Bordeaux-Kisten:  
– Seitenstützenpaar links  
– Seitenstützenpaar rechts  
– 1 Mittelstützenpaar  
– 3 Fussplatten  
– 4 Verstrebungskreuze  
– 4 Verbindungstablare  
– 4 Paar Tragwinkel

Art.-Nr. DG9700  
Preis CHF 390.–

### Erweiterungssatz «Degu»

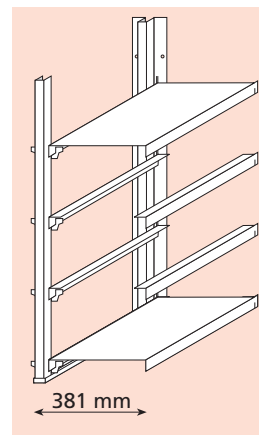

Erweiterungssatz «Degu» für 4 Kisten:  
– 1 Mittelstützenpaar + Fussplatte  
– 2 Verbindungstablare  
– 2 Paar Tragwinkel

Art.-Nr. DG9701  
Preis CHF 190.–

### Bestellung (bitte mailen an info@signerag.ch)

\_\_\_ Basisgestell «Degu»  
(Art.-Nr. DG9700 zu CHF 390.–)

\_\_\_ Erweiterungssatz «Degu»  
(Art.-Nr. DG9701 zu CHF 190.–)

Bitte offerieren Sie mir ein Tischblatt.

Holzart: \_\_\_\_\_

Länge: \_\_\_\_\_ mm

Breite: \_\_\_\_\_ mm

Dicke: \_\_\_\_\_ mm

#### Absender:

\_\_\_\_\_

Name

\_\_\_\_\_

Vorname

\_\_\_\_\_

Adresse

\_\_\_\_\_

PLZ/Ort

\_\_\_\_\_

Telefon

\_\_\_\_\_

Datum

\_\_\_\_\_

Unterschrift

**Konditionen:** Lieferung gegen Rechnung, zahlbar innert 30 Tagen rein netto. Verpackung/Versandspesen zu Selbstkosten. Alle Preise inkl. MWST.

Bei Bestellwert ab – CHF 1'500.– Lieferung franko Haus, inkl. Verpackung  
– CHF 5'000.– Konditionen auf Anfrage